

# EcoStar Öl-Brennwert-Unit

mit Hochleistungs-Glasrohr-Wärmetauscher (EcoStar 500)

EcoStar Niedertemperatur-Öl-Unit (EcoStar 200)

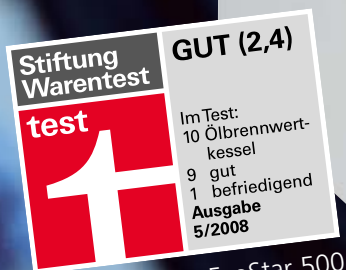

EcoStar 500



# Die EcoStar Öl-Brennwert-Unit: Der neue Maßstab für Premium- Heiztechnik

Als anspruchsvoller Eigentümer eines Ein- oder Mehrfamilienhauses erwarten Sie Heiztechnik, die in jeder Hinsicht Maßstäbe setzt. Mit der EcoStar Öl-Brennwert-Unit von MHG Heiztechnik sind Sie am Ziel. Denn dieses perfekt abgestimmte, kompakte Hightech-Ölheizungssystem lässt keine Wünsche offen und steht für ein Optimum an Wirtschaftlichkeit, Umweltverträglichkeit, Wärmekomfort, Sicherheit und Langlebigkeit.

## Die Premium-Komponenten: Spitzen-Qualität aus deutscher Fertigung

Für unsere EcoStar-Öl-Brennwert-Unit ist nur das Beste gut genug. Die Summe aus deutschem Ingenieurs-Know-how und Premium-Komponenten aus deutscher Fertigung bürgt für einzigartige Spitzen-Qualität.

Zum Beispiel haben unsere Entwicklungsingenieure mit einer Weltneuheit, dem Hochleistungs-Glasrohr-Abgaswärmetauscher, nicht nur für ein Höchstmaß an Energieausnutzung gesorgt, sondern auch gleichzeitig einen neuen Maßstab in puncto Betriebssicherheit, Wartungsfreundlichkeit und Haltbarkeit definiert.

Darüber hinaus setzen wir mit dem weltbekannten Raketenbrenner® – einem weiteren Herzstück unserer Öl-Brennwert-Unit – auf eine inzwischen mehr als 1 Million

Mal verbaute dynamische Komponente, die für eine perfekte, rußfreie Verbrennung sorgt.

Selbstverständlich fertigen wir den besonders kompakten Heizkessel ausschließlich aus hochwertigem Spezial-Guss. Und mit ihrer innovativen Komfortreglung, den hochwertigen, emaillierten Warmwasserspeichern und den vielfältigen Kunststoff-Abgasanlagen bietet die EcoStar-Öl-Brennwert-Unit weitere optimal aufeinander abgestimmte Komponenten in Premium-Qualität.

Darüber können Sie bei MHG auf ein ausgefeiltes Systemangebot aus thermischen Solaranlagen und Solar- oder Pufferspeichern zurückgreifen, mit dem Sie die hohe Energieeffizienz der EcoStar Öl-Brennwert-Unit noch weiter steigern können.





# Jeder Tropfen ein Gewinn: Aus Freude am Sparen

Steigende Heizölpreise? Die EcoStar Öl-Brennwert-Unit gibt die zukunftssichere Antwort. Denn im Vergleich zu einem Ölheizungs-Oldie lässt sich der Verbrauch um bis zu 30 Prozent reduzieren. Im perfekten Zusammenspiel mit dem Raketenbrenner® ermöglicht unser Hochleistungs-Glasrohr-Wärmetauscher eine optimale Energieausnutzung mit einem Normnutzungsgrad von bis zu 104 Prozent durch Rückgewinnung der im Abgas gebundenen Wärme. Und wo das Heizöl bis auf den letzten Tropfen vollständig verbrannt und zusätzlich die im Abgas gebundene Energie genutzt wird, liegen auch die Emissionen auf einem besonders umweltschonenden Niveau, das alle gesetzlichen Anforderungen deutlich unterschreitet.

Übrigens: MHG Heiztechnik ist Pionier auf dem Gebiet der Brennwerttechnik. Betreiber einer EcoStar Öl-Brennwert-Unit zu sein heißt also, von dieser jahrzehntelangen Erfahrung eines Premiumanbieters zu profitieren. Und des-

halb setzen wir bei unserem Wärmetauscher auf die innovative Glasrohr-Technologie.

## Der Hochleistungs-Abgaswärmetauscher: Glasklare Vorteile

Der Abgaswärmetauscher der EcoStar 500 besteht aus hochdruckfesten Glasröhren, die in einen hoch legierten Edelstahl eingefasst sind, der wiederum mit einem hochsäureresistenten Spezial-Kunststoff beschichtet und damit zusätzlich geschützt ist. Damit gehen wir für Sie konsequent auf Nummer Sicher: Das Kondensat kann unserem innovativen Glasrohr-Wärmetauscher sowie dem Kunststoff nichts anhaben. Das Ergebnis ist ein Maximum an Betriebssicherheit und Langlebigkeit. Darüber hinaus werden durch den Werkstoff Glas Ablagerungen auf den Wärmetauscherflächen vermieden und so die Wartungskosten minimiert.

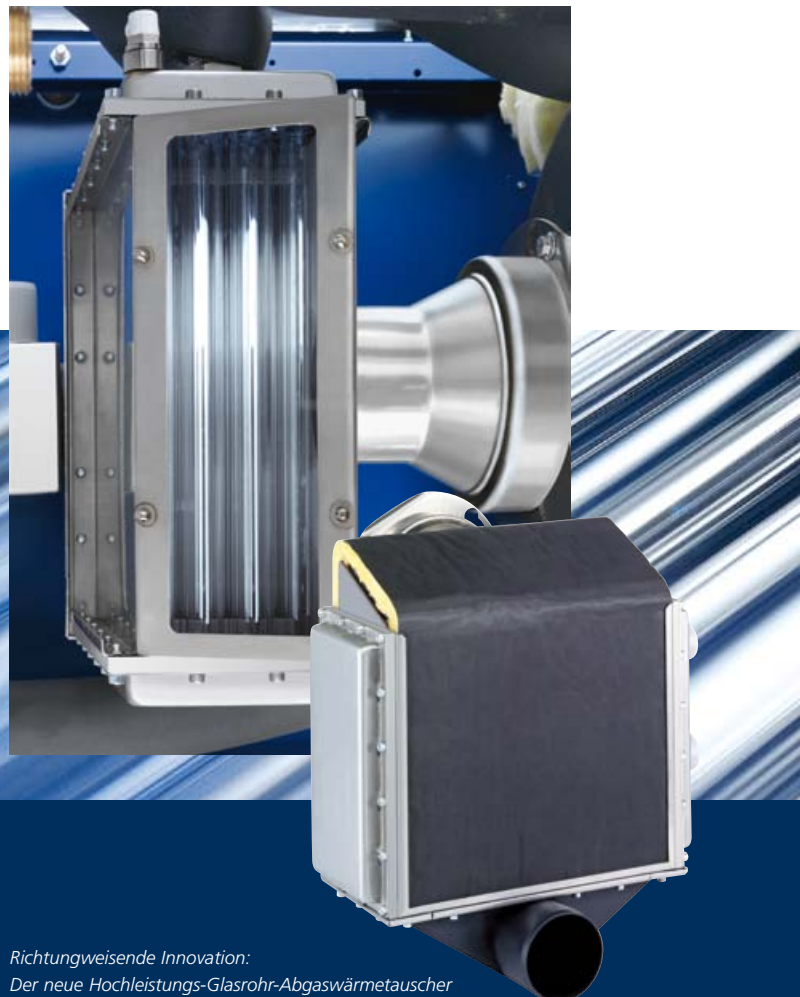

## Mehr Wärme aus weniger Öl – Die EcoStar Niedertemperatur-Öl-Unit

Für Hausbesitzer, die auf bewährte Technik in modernster Ausführung setzen, ist die EcoStar Öl-Unit in der Niedertemperatur-Version erste Wahl. Bei einem Normnutzungsgrad von 94,5 Prozent sinkt der Heizölverbrauch durch die EcoStar 200 im Vergleich zu Ihrer veralteten Anlage um bis zu 20 Prozent. Und alle gesetzlichen Auflagen und Grenzwerte werden zukunftsicher unterschritten.

## Eine für alles: Die Komfortregelung

Auch bei der innovativen Regelung der EcoStar Öl-Brennwert- oder Niedertemperatur-Unit setzt MHG Heiztechnik neue Maßstäbe: Alle Kesselversionen sind mit identischer Regelungstechnik ausgestattet, die bereits alle denkbaren Erweiterungsoptionen inklusive einer Solarfunktion enthält.

Darüber hinaus profitieren Sie von einer vorbildlichen Bedienerfreundlichkeit: Statt wie üblich am Kessel können Sie die Einstellung über ein selbsterklärendes Menü bequem per Fernbedienung vornehmen. Dabei übermitteln Sie die Daten optional auch per Funk, zum Beispiel vom Wohnzimmer aus.



*Bewährte Technik auf neuestem Stand: Die EcoStar Öl-Unit in Niedertemperatur-Ausführung*

*Die Einstellung der EcoStar Öl-Brennwert- und Niedertemperatur-Unit per Fernbedienung ist besonders bedienerfreundlich. Sie kann optional auch per Funk erfolgen.*

# Die EcoStar Systemtechnik: Vielfalt, die verwöhnt

Innerhalb unserer EcoStar-Produktfamilie haben Sie die Wahl zwischen einer Vielzahl von Leistungs- und Ausstattungsvarianten. Damit können Sie Ihre neue Heizungsanlage optimal auf Ihre individuellen Ansprüche und Möglichkeiten abstimmen.

Für ein Maximum an Wirtschaftlichkeit und Umweltschonung mit einem Energieeinsparungspotenzial von bis zu 40 Prozent gegenüber veralteten Anlagen lässt sich Ihre neue EcoStar Unit ideal mit einer unserer thermischen Solaranlagen der SOLARMAT-Baureihe kombinieren. Ob bewährte Flachkollektoren oder Premium-Röhrenkollektoren: Sie haben die Wahl. Dazu bieten wir Ihnen hochwertige Solar- oder Pufferspeicher, mit denen Sie die Sonnenwärme wahlweise zur Warmwasserbereitung oder zur Warmwasserbereitung plus Heizungsunterstützung nutzen können.

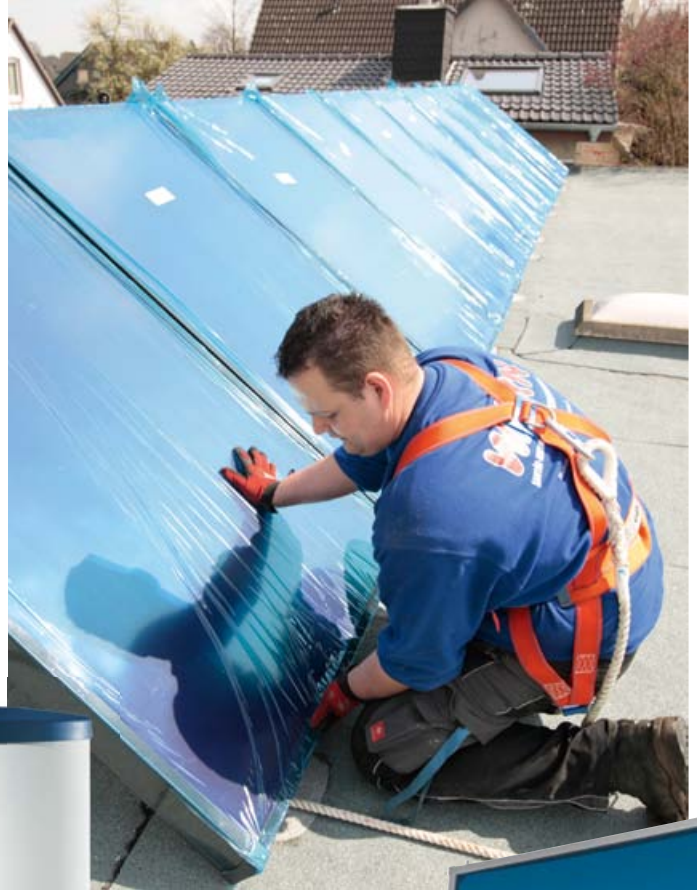

Unten- bzw. nebenstehende Warmwasserspeicher mit einem Volumenspektrum von 150 bis 500 Litern sorgen bei allen EcoStar Versionen für Ihren individuellen Warmwasserkomfort.

Mit dem MHG Systemangebot aus thermischen Solaranlagen der SOLARMAT-Baureihe sowie unseren Solar- und Pufferspeichern der THERAMAT-Baureihe können Sie die Energieausnutzung maximieren.

# Die EcoStar Öl-Brennwert-Unit: Spitzenleistung im Überblick

- Bodenstehendes Hightech Öl-Brennwertsystem, in vier Versionen im Leistungsbereich von 15 bis 27 kW erhältlich, je nach Leistung für den Einsatz in Ein- oder Mehrfamilienhäusern konzipiert
- Bis zu 30 Prozent Heizkostensparnis und maximale Umweltschonung durch perfekte, rußfreie Verbrennung und Wärmerückgewinnung mit optimaler Brennwertnutzung
- Spitzen-Normnutzungsgrad bis 104 Prozent
- Innovativer Hochleistungs-Glasrohr-Abgaswärmetauscher für maximale Energieausnutzung, Betriebssicherheit und Langlebigkeit
- Ausschließlicher Einsatz von Qualitätskomponenten (Gussheizkessel, Raketenbrenner®, Wärmetauscher, Regelung)
- Basierend auf deutschem Ingenieurs-Know-how hergestellt in Deutschland nach den Vorgaben des Vereins zur Förderung des Deutschen Inlandsgebotes e. V. ([www.vfdi.de](http://www.vfdi.de))
- Auch in bewährter Niedertemperatur-Ausführung in vier Versionen von 15 bis 27 kW erhältlich (Normnutzungsgrad bis 94,5 Prozent)
- Innovative Komfortregelung mit zahlreichen integrierten Systemoptionen und selbsterklärender, menügeführter Fernbedienung für besonders hohe Bedienerfreundlichkeit
- Sowohl auf raumluftabhängige als auch auf raumluftunabhängige Betriebsweise ausgelegt
- Einfache Einbringung durch niedriges Kesselgewicht
- Kostensparende Montage: Unit wird weitgehend vormontiert angeliefert
- Kostengünstige Wartung, z. B. durch schwenkbare Kesseltür oder wartungsarmen Glasrohr-Wärmetauscher
- In Design und Technik optimal abgestimmte Warmwasserspeicher mit Volumina von 150 bis 500 Litern erhältlich
- Kostengünstige Kaminsanierung durch Qualitäts-Abgasanlage aus Kunststoff
- Ideal mit einer thermischen Solaranlage (Premium-Flach- und Röhrenkollektor-Systeme) aus dem Hause MHG kombinierbar
- Nutzung der Sonnenwärme zur Warmwasserbereitung und zur Heizungsunterstützung durch optimal abgestimmtes Angebot an hochwertigen Solar- oder Pufferspeichern



# Technische Daten

(Darstellung mit Tiefspeicher EMT 152)

## EcoStar 500 Öl-Brennwert-Unit

Unit (Typbezeichnung)		-515	-518	-522	-527
Nennwärmeleistung	kW	15	18	22	27
Normnutzungsgrad	%	bis 104			

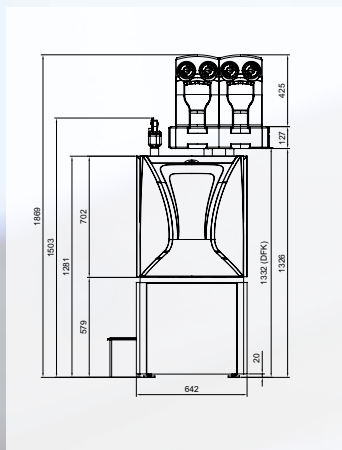

## EcoStar 200 Niedertemperatur-Öl-Unit

Unit (Typbezeichnung)		-215	-218	-222	-227
Nennwärmeleistung	kW	15	18	22	27
Normnutzungsgrad	%	bis 94,5			

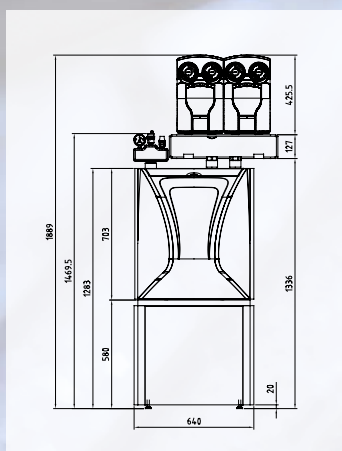

Ihr Heizungsfachmann berät Sie gern:

94.18803-5005 Printed in Germany ze 1111/3

MHG Heiztechnik GmbH  
 Deutschland  
 Hotline: 01803-00 12 24  
 (9 Cent/Min.aus dem deutschen Festnetz –  
 max. 42 Cent/Min. aus den Mobilfunknetzen)

kontakt@mhg.de  
 www.mhg.de